

Ватві *Racer*

Квадроцикл дитячий

М 4081

ІНСТРУКЦІЯ

з експлуатації



Для більш ефективного захисту Вашої дитини перед початком використання виробу уважно ознайомтесь з інструкцією та дотримуйтесь її.
Збережіть інструкцію для подальшого використання.

СПЕЦИФІКАЦІЯ

| | 2WD | 4WD | 4WD |
|--------------------------------|------------------|-----------|------------|
| Акумулятор | 12V7AH X1 | 12V7AH X2 | 12V10AH X1 |
| Зарядний пристрій | 12V1500mA | 12V1000mA | 12V1000mA |
| Двигун | 550-12000 | 550-10000 | 550-10000 |
| Максимальна вантажопідйомність | 50 кг | | |
| Вік | від 3 років | | |
| Розмір | 110 x 70 x 77 см | | |
| Час заряджування | 8-12 годин | | |
| Швидкість | 3-8 км/год. | | |
| Запобіжник | 5А | | |
| Термін служби акумулятора | 300 перезарядок | | |

ПРАВИЛА УСТАНОВКИ ТА ЗАМІНИ БАТАРЕЙОК

1. Установка та заміна батарейок повинні проводитись лише дорослими.
2. Не дозволяйте дітям гратися з батарейками.
3. Не заряджайте батарейки, які для цього не призначені.
4. Дотримуйтесь полярності.
5. Не використовуйте одночасно старі та нові батарейки
6. Якщо автомобіль не використовується протягом тривалого часу, вийміть з виробу та пульту ДК елементи живлення.

КОМПЛЕКТАЦІЯ

| NO. | Деталь | Кількість | |
|-----|-----------------|-----------|-----|
| | | 2WD | 4WD |
| 1 | Корпус | 1 | 1 |
| 2 | Провідне колесо | 2 | 4 |
| 3 | Колесо | 2 | / |
| 4 | Шайба 012 | 6 | 4 |
| 5 | Контргайка | 4 | 4 |

| NO. | Деталь | Кількість | |
|-----|---|-----------|-----|
| | | 2WD | 4WD |
| 6 | Ковпак | 4 | 4 |
| 7 | Гайковий ключ | 1 | 1 |
| 8 | Кермо | 1 | 1 |
| 9 | Гайка Ø5 | 1 | 1 |
| 10 | Гвинт М5х27 | 1 | 1 |
| 11 | Багажник | 2 | 2 |
| 12 | Гвинт Ø4х16 | 11 | 11 |
| 13 | Передній бампер | 1 | 1 |
| 14 | Гвинт Ø5х12 | 6 | 6 |
| 15 | Задній бампер | 1 | 1 |
| 16 | Спинка | 1 | 1 |
| 17 | Сидіння | 1 | 1 |
| 18 | Пластикова шайба Ø10 | 1 | 1 |
| 19 | Шплінт | 1 | 1 |
| 20 | Зарядний пристрій | 1 | 1 |
| 21 | Пульт дистанційного керування (якщо передбачений моделлю) | 1 | 1 |

*Комплектація може відрізнятись від заявленої

КОМПЛЕКТАЦІЯ

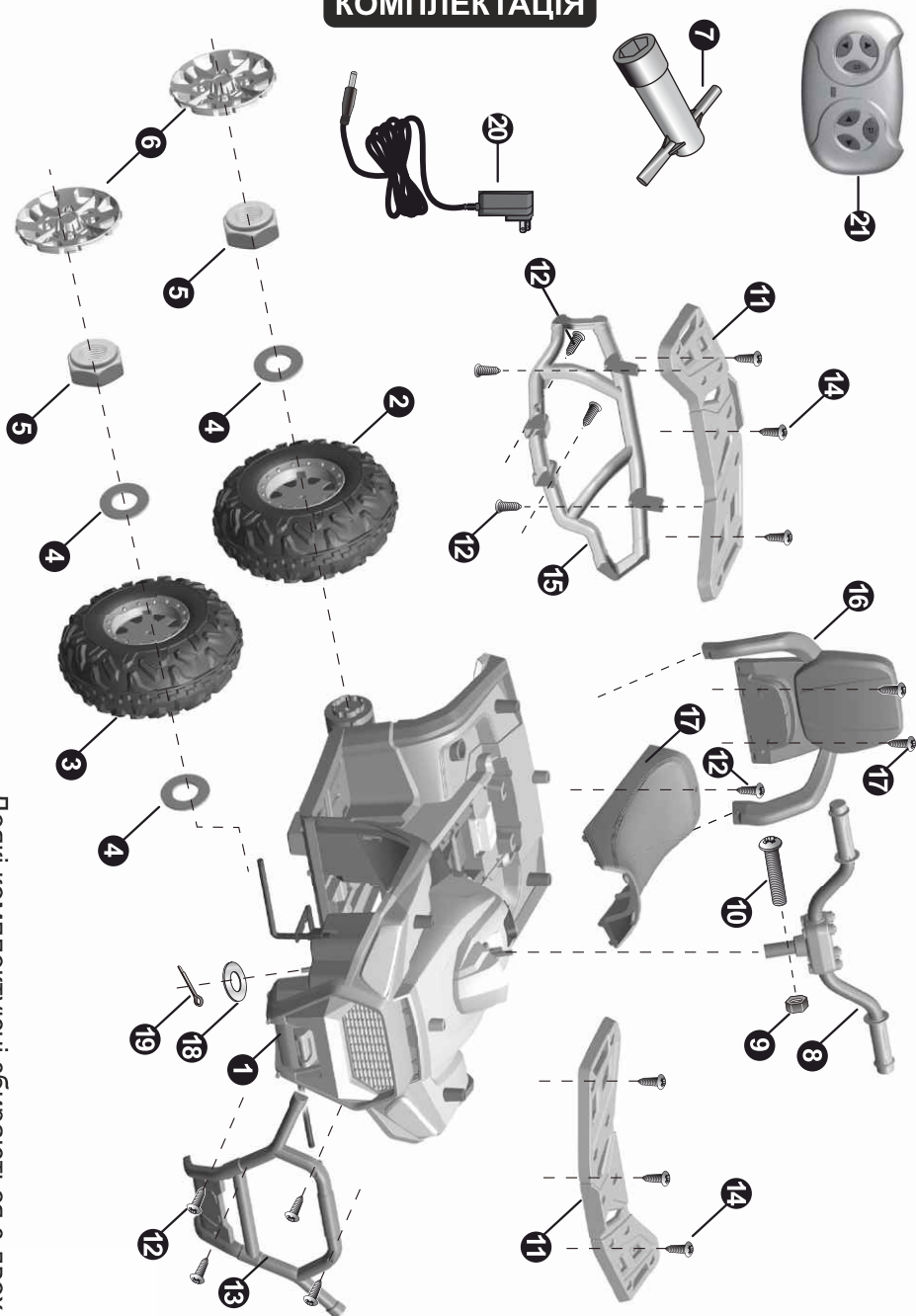

Деякі комплектуючі збираються з двох сторін

УСТАНОВКА КЕРМОВОЇ КОЛОНКИ І ПЕРЕДЬОГО МОСТУ

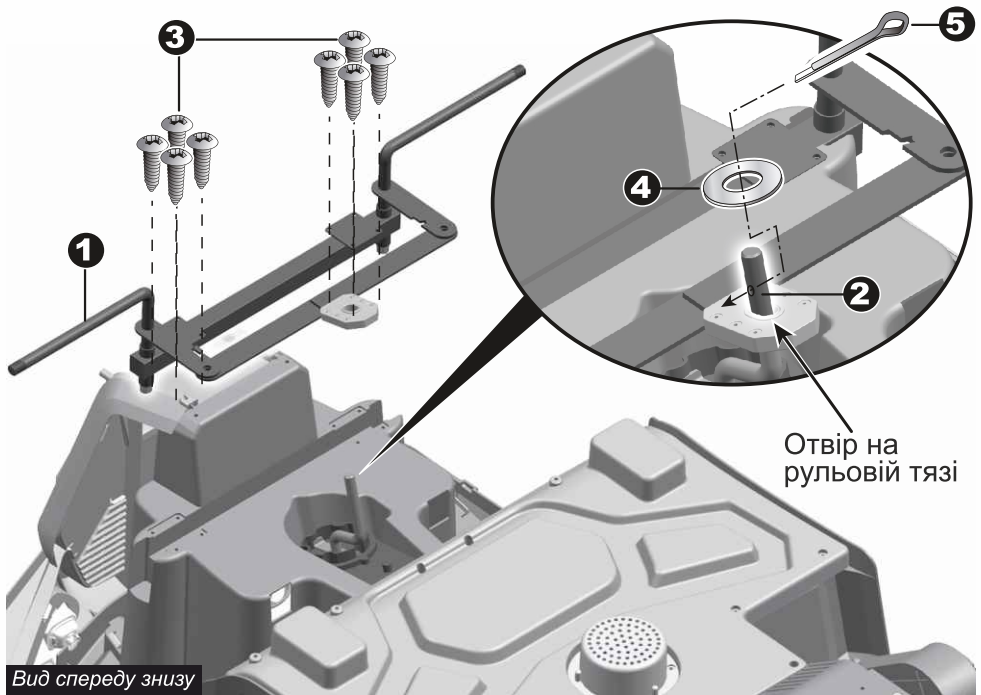

Акуратно переверніть кузов квадроцикла дном наверх

1. Помістіть передню вісь на корпус авто.
2. Вставте зігнутий кінець кермової колонки в отвір на передній вісі.
3. Вставте вісім шурупів O4x16 через передню вісь в отвір на корпусі, закрутіть їх.
4. Помістіть пластикову шайбу O10 на вигнутий кінець кермової колонки.
5. Вставте шплінт в отвір на зігнутому кінці кермової колонки, відігніть кінці шплінта назад, використовуючи плоскогубці з довгими «губками» (не входять у комплект).

УСТАНОВКА ПЕРЕДНІХ КОЛЕС

2WD

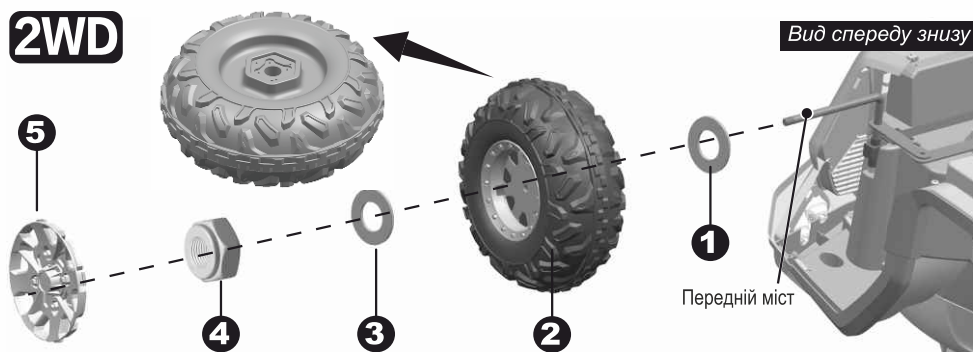

1. Надягніть шайбу Ф12 на передню вісь.
2. Встановіть колесо на передню вісь.
3. Надягніть шайбу Ф12 на передню вісь.
4. Затягніть контргайку до кінця передньої вісі гайковим ключем. Не перетягуйте.
5. Встановіть ковпаки.

4WD

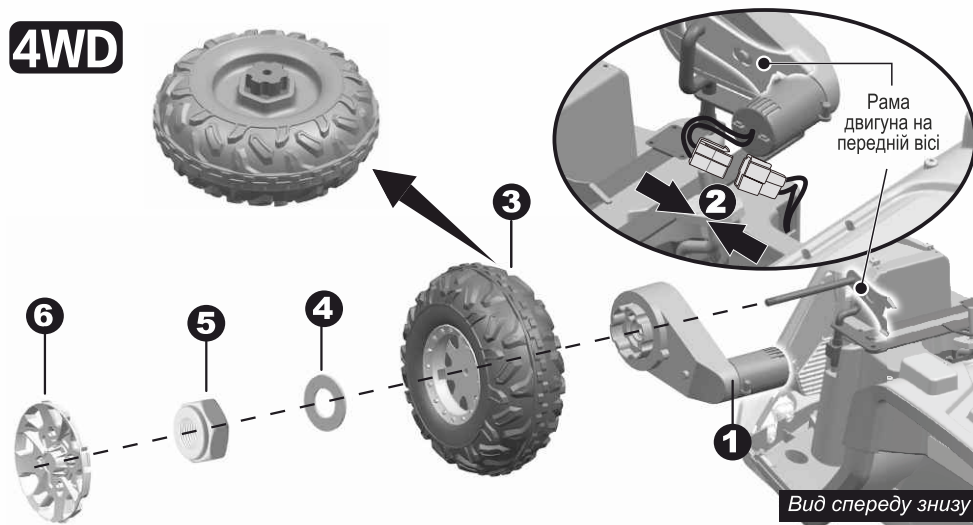

1. Надягніть коробку передач на передню вісь (з надписом «R» справа, «L» зліва). Переконайтесь, що коробка передач співпадає з рамою двигуна на передній вісі, як показано на рисунку.
2. Вставте роз'єм на двигуні в роз'єм на кузові квадроцикла.
3. Надягніть провідне колесо на передню вісь. Переконайтесь, що шестерні на провідному колесі співпадають з коробкою передач на передній вісі.
4. Надягніть шайбу Ф12 на передню вісь.
5. Затягніть контргайку до кінця передньої вісі гайковим ключем. Не перетягуйте.
6. Вставте виступи на ковпаки в пази на колесі. Повторіть ці дії для іншого переднього провідного колеса.

УСТАНОВКА ЗАДНІХ ПРОВІДНИХ КОЛЕС

Вид знизу

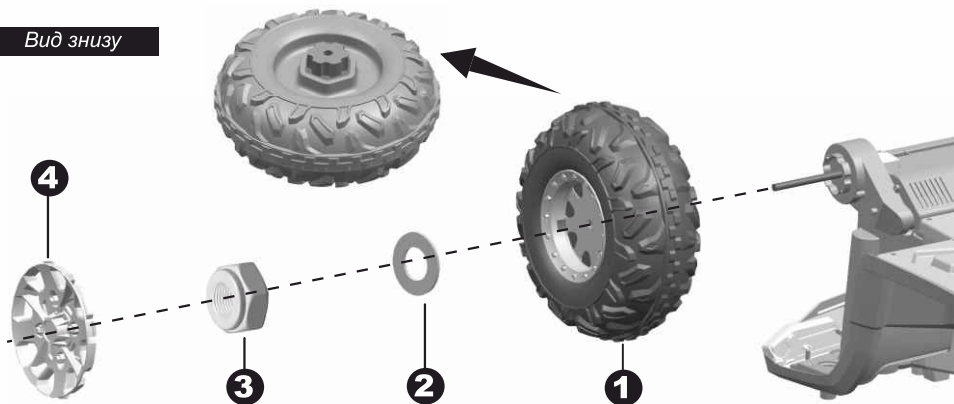

Відріжте резинку над задніми коробками передач.

1. Надягніть колесо на задню вісь. Переконайтесь, що колесо співпадає з коробкою передач.
2. Надягніть іншу шайбу Ф12 на задню вісь.
3. Затягніть контргайку до кінця задньої вісі гайковим ключем.

Повторіть описану вище процедуру, щоби встановити інше заднє колесо на задню вісь.

ПІДКАЗКА

Додатковий ключ був передбачений, щоб тримати стопорну гайку на іншій стороні задній вісі, при затягуванні контргайки на протилежній стороні.

4. Вставте виступи на ковпакі в пази на колесі.

Повторіть ці дії для іншого заднього колеса.

УСТАНОВКА КЕРМА ТА ПЕРЕДЬОГО БАГАЖНИКА

Необхідні інструменти:
плоскогубці та викрутка.

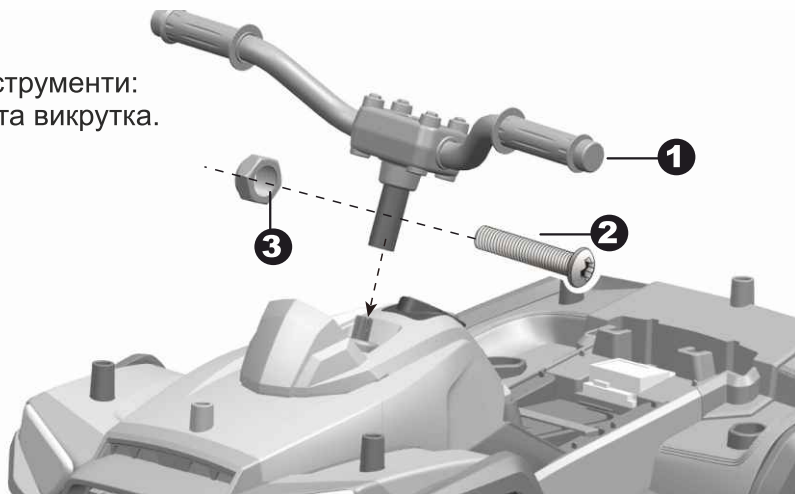

Переверніть кузов квадроцикла.

1. Установіть кермо на кінець кермової вісі.
- 2-3. Поєднайте отвір на кермі з отворами на кермовій вісі, вставте гвинт M5x40. Затягніть гайку на протилежному кінці гвинта. Використовуючи плоскогубці з «довгим носом», утримуйте гайку, затягуючи гвинт з іншої сторони викруткою.
3. Встановіть багажник на кузов квадроцикла.
4. Затягніть три гвинта 05x12.

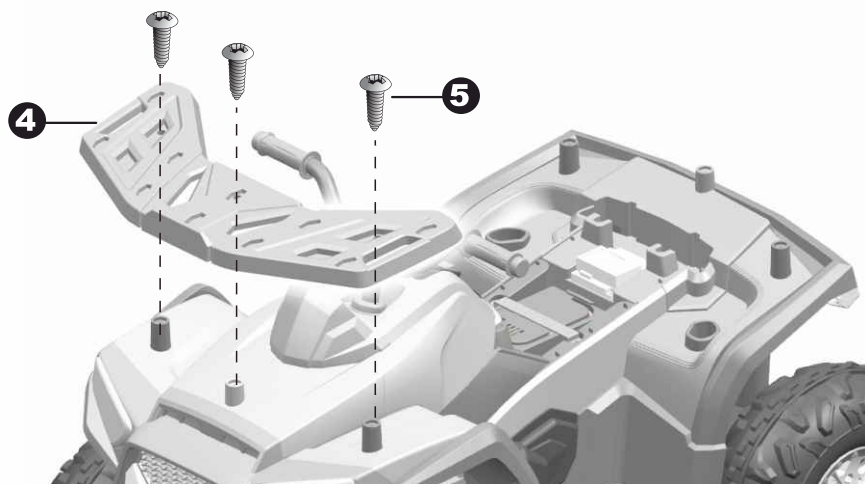

УСТАНОВКА ПЕРЕДЬОГО БАМПЕРА І СПИНКИ

Вид спереду

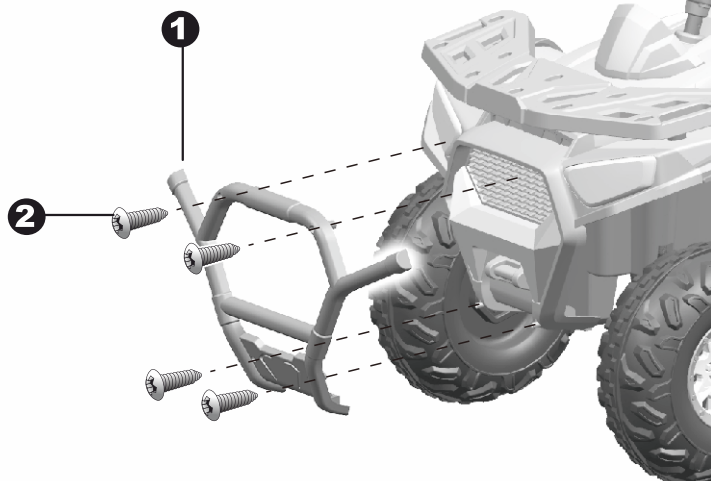

1. Встановіть передній бампер на кузов квадроцикла.
2. Вставте чотири гвинта 04x16, затягніть їх викруткою.
3. Встановіть спинку в отвір на квадроциклі.
4. Вставте два гвинта 04x16, зафіксуйте.

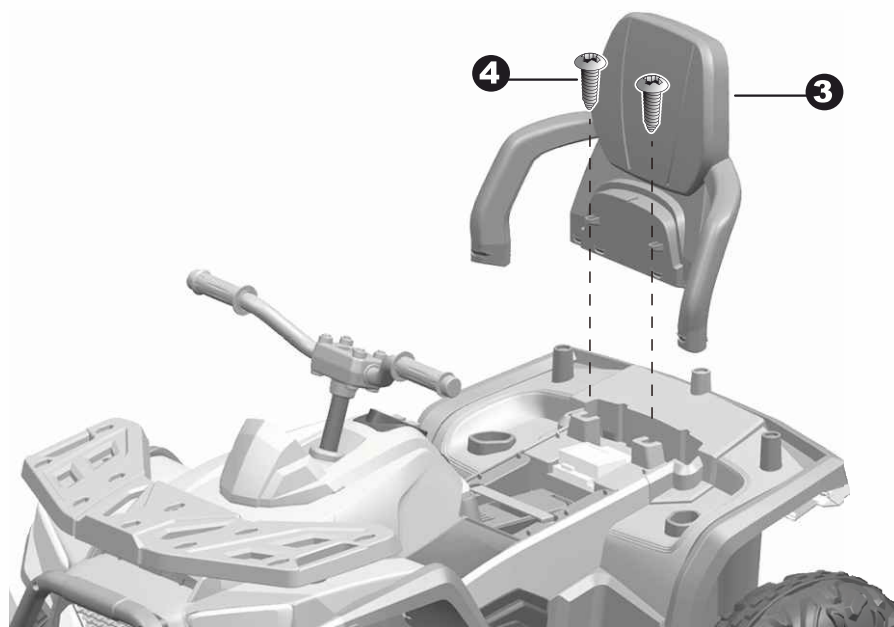

ВСТАНОВЛЕННЯ ЗАДНЬОГО БАГАЖНИКА І ЗАДНЬОГО БАМПЕРУ

Вид позаду

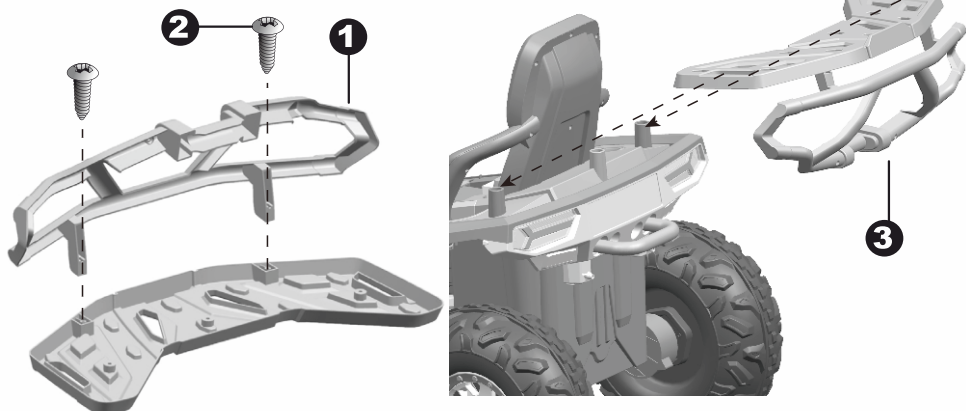

1. Переверніть багажник вверх дном. Установіть задній бампер на багажник, як показано на рисунку.
2. Вставте два гвинта 04x16, затягніть їх викруткою.
3. Встановіть задній багажник в збірці на задню частину кузова квадроцикла.
4. Вставте три гвинта O5x12 через багажник у кузов квадроцикла, затягніть викруткою.
5. Вставте два гвинта O4x16 через бампер у кузов квадроцикла і затягніть.

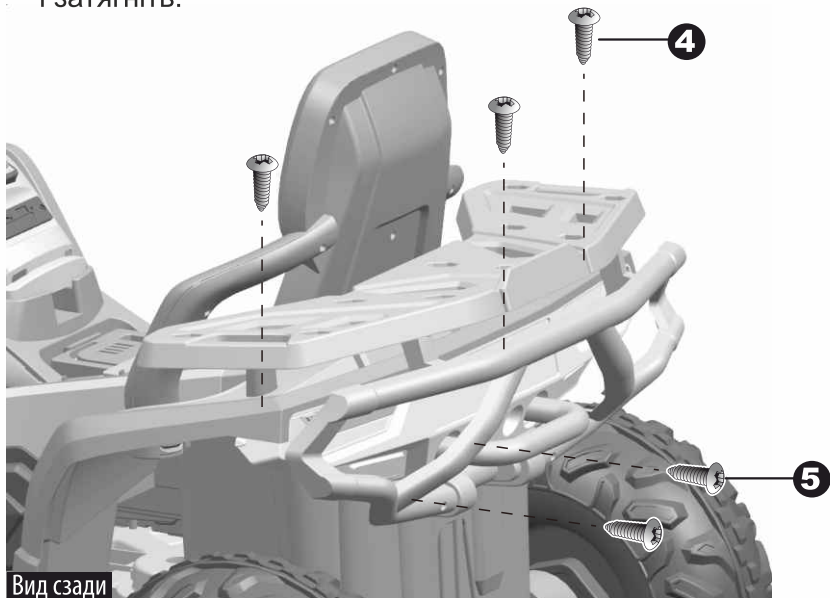

Вид сзади

ПІДКЛЮЧИТЬ ДЖЕРЕЛО ЖИВЛЕННЯ І ПРИКРІПІТЬ СІДІННЯ

Сідіння зсередини

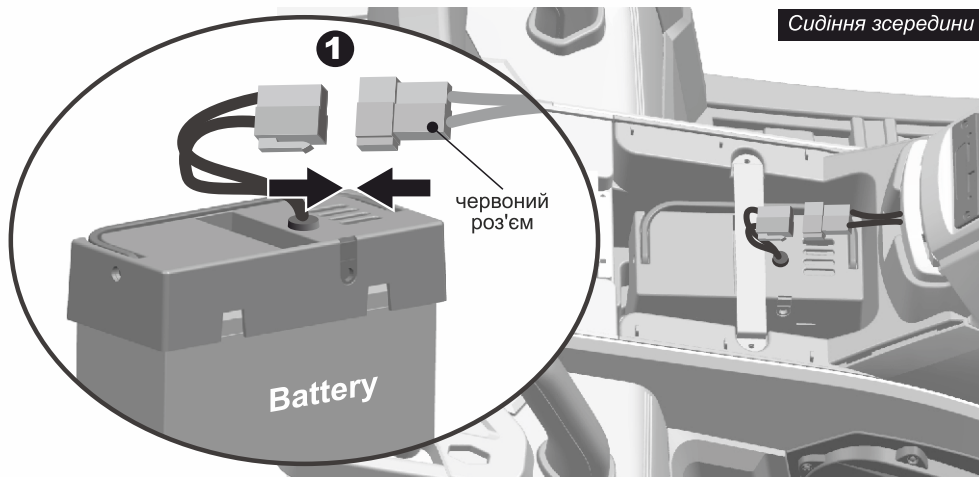

1. Вставте роз'єм акумулятора у червоний роз'єм квадроцикла, як показано на рисунку.
2. Вставте виступи на сидінні у пази на корпусі квадроцикла.
3. Затягніть гвинт O4x16, щоб закріпити сидіння на корпусі квадроцикла.

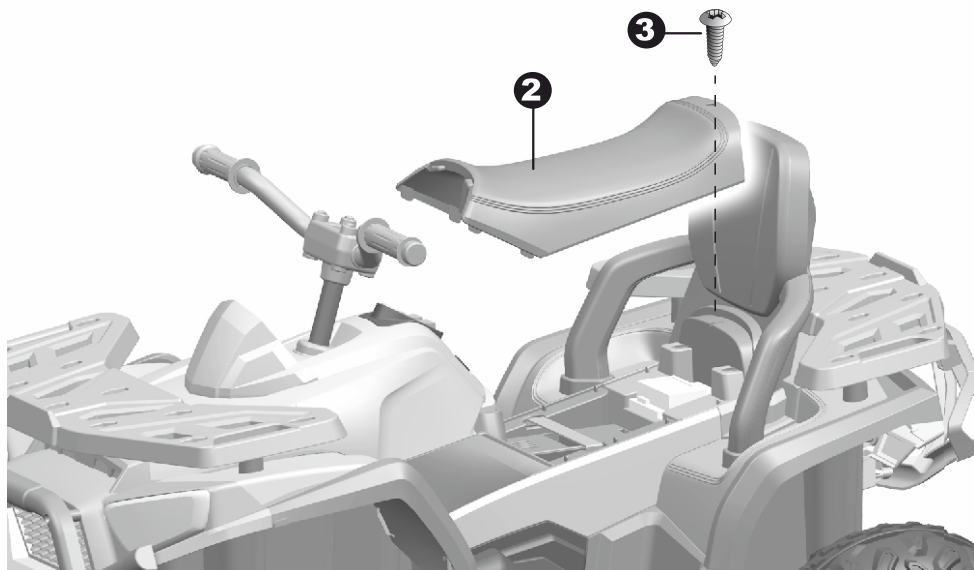

КЕРІВНИЦТВО ПО ЕКСПЛУАТАЦІЇ



ВАЖЛИВО!

Завжди зупиняйте квадроцикл при зміні швидкості чи напрямку, щоб не пошкодити шестерні і двигун.

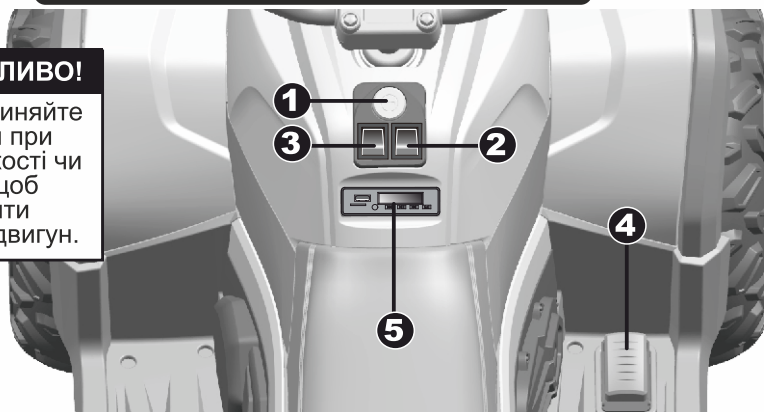

- 1. Ключ запуску (якщо передбачений):** повертається наполовину, щоб запустити квадроцикл і MP3 плеєр. Повертається до кінця, щоб завести квадроцикл і ввімкнути світло.
- 2. Перемикач прямого ходу:** змінює напрямок руха квадроцикла з прямого на зворотне.
 - Для переміщення квадроцикла вперед переведіть важіль у верхнє положення.
 - Для переміщення квадроцикла назад, переведіть важіль у нижнє положення.
- 3. Перемикач високої/низької швидкості:** змінює рух квадроцикла на високій швидкості і на низькій швидкості вперед.
- 4. Нижня педаль:**
 - Щоби перемістити квадроцикл, натисніть на педаль.
 - Для гальмування чи уповільнення скиньте тиск з педалі.
- 5. MP3-плеєр:**

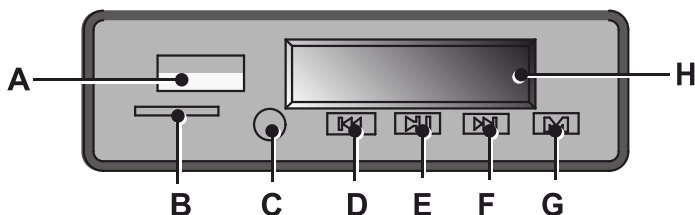

- Слот USB
- Слот для TF-карти (тільки для читання у форматі mp3)
- Роз'єм AUX
- Попередня/Збільшення гучності
- Відтворення/Пауза
- Наступна/Зменшення гучності
- Змініть аудіовхід (якщо ви вставляєте два чи більше пристроїв вводу). Він також керує функціями Bluetooth і FM (якщо вони передбачені).
- Дисплей: показує рівень заряду батареї, коли квадроцикл зупиняється. Якщо числове значення менше за 12, перезарядіть батарею.

ПУЛЬТ ДИСТАНЦІЙНОГО КЕРУВАННЯ



Установка батарейок у пульт Дистанційного Керування

Підніміть кришку батарейного відсіку на задній панелі пульта і вставте дві батарейки типу AAA (LR03). Батареї не включені до комплектації.

1. Налаштування частоти

Натисніть і утримуйте протягом трьох секунд кнопки вперед і назад, індикатор швидкості почне блимати. Потім включіть квадроцикл, індикатор швидкості буде світитися довго, це означає, що з'єднання встановлене успішно. Якщо індикатор швидкості не горить, з'єднання не вдалося. Замініть батарейки і повторіть спробу.

2. Кнопка гальмування

Натисніть кнопку, щоб зупинити квадроцикл. Натисніть ще раз, щоби відпустити гальмування.

3. Кнопка вибору швидкості

Перемикач керує транспортним засобом для руху на низькій, нормальній чи високій швидкості. Цей перемикач не буде працювати, поки ваш квадроцикл рухається назад.

Залиште пульт ДК на холостому ході приблизно на 10 секунд, він автоматично відключиться.

Відновіть з'єднання при заміні батарейок пульта дистанційного керування.

ЗАПОБІЖНИК

Акумулятор оздоблений тепловим запобіжником, який автоматично вимикає чи вмикає усю електроенергію квадроцикла, якщо двигун, електрична система або акумулятор перевантажені. Запобіжник буде вимкнений і живлення відновлене через 20 секунд після вимкнення пристрою і його повторного вмикання. Якщо термічний запобіжник багаторазово спрацьовує при нормальному використанні, можливо квадроцикл потребує ремонту.

Щоби уникнути втрати потужності, виконуйте рекомендації:

- Не перевантажуйте квадроцикл
- Не буксируйте за допомогою квадроцикла інші предмети
- Не використовуйте транспортний засіб на крутих схилах
- Об'їжджайте нерухомі предмети
- Не використовуйте у дуже жарку погоду - це може призвести до перегріву елементів виробу
- Не допускайте контакту з водою чи іншої рідини з акумулятором чи другими електричними компонентами

ПУЛЬТ ДИСТАНЦІЙНОГО КЕРУВАННЯ

Заряджання акумулятора проводиться лише дорослими!
В процесі заряджування усі функції повинні бути відключені.

ПЕРЕМИКАЧ ЖИВЛЕННЯ протягом заряджання повинен бути вимкнений.
Перед першим використанням заряджайте акумулятор протягом 4-6 годин.
Не заряджайте акумулятор більше 10 годин, щоби запобігти перегріву зарядного пристрою. Коли квадроцикл починає повільно рухатися, зарядіть акумулятор. Викрутка не входить у комплект.

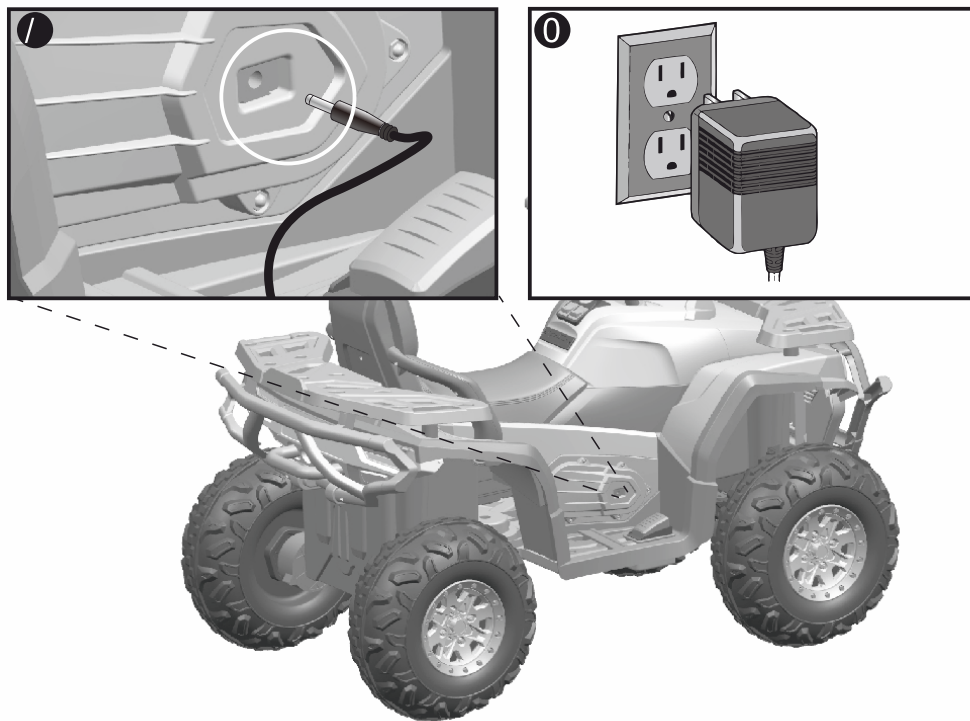

1. Вставте порт зарядного пристрою у вхідний роз'єм (над нижньою педаллю)
2. Вставте блок зарядного пристрою у розетку. Акумулятор почне заряджатися.

ТЕХНІЧНІ НЕПОЛАДКИ ТА ЇХ УСУНЕННЯ

| Проблема | Причина | Усунення проблеми |
|--|---|---|
| Автомобіль не рухається | <ol style="list-style-type: none"> 1. Акумулятор розряджений. 2. Спрацював запобіжник. 3. Недостатній контакт із акумулятором. 4. Акумулятор несправний. 5. Погано зафіксовані колеса. | <ol style="list-style-type: none"> 1. Зарядіть акумуляторну батарею. 2. Не використовуйте автомобіль протягом декількох хвилин або замініть запобіжник. 3. Закріпіть щільніше роз'єми акумуляторної батареї. 4. Перевірте справність акумулятора. 5. Підкрутіть гайки. |
| Акумуляторна батарея не заряджається | <ol style="list-style-type: none"> 1. Роз'єми акумулятора не зафіксовані. 2. Відсутній струм в мережі. 3. Зарядний пристрій несправний. 4. Запобіжник несправний | <ol style="list-style-type: none"> 1. Зафіксуйте роз'єми. 2. Спробуйте підключити зарядний пристрій до мережі пізніше. 3. Замініть зарядний пристрій. 4. Перевірте і замініть запобіжник. |
| Дія акумулятора нетривала | <ol style="list-style-type: none"> 1. Недостатній заряд акумулятора. 2. Колеса забруднені. 3. Автомобіль перевантажений | <ol style="list-style-type: none"> 1. Необхідно заряджати акумулятор своєчасно. 2. Очистіть колеса. 3. Не перевантажуйте автомобіль. |
| Автомобіль їде надто повільно | <ol style="list-style-type: none"> 1. Акумулятор розряджений. 2. Колеса забруднені. 3. Автомобіль перевантажений. | <ol style="list-style-type: none"> 1. Необхідно зарядити акумулятор своєчасно. 2. Очистіть колеса. 3. Не перевантажуйте автомобіль. |
| Акумулятор нагрівається і шумить під час зарядки | <ol style="list-style-type: none"> 1. В акумуляторі відбувається хімічна реакція. | <ol style="list-style-type: none"> 1. Така реакція характерна для процесу зарядки акумулятора. |
| Низький рівень зарядки | <ol style="list-style-type: none"> 1. Акумулятор несправний. 2. Відсутність електрики в мережі. 3. Автомобіль перевантажений. 4. Поверхня, на якій знаходиться автомобіль, нерівна. | <ol style="list-style-type: none"> 1. Замініть акумулятор. 2. Спробуйте під'єднати до мережі пізніше. 3. Не перевантажуйте автомобіль. 4. Використовуйте автомобіль тільки на рівній поверхні. |

*комплектація може відрізнятись від заявленої

Катайтесь із задоволенням!